

# DAF IN ACTION

90 YEARS OF EXCELLENCE

NR.2 2018



**UPS: 'We moeten onszelf elke dag bewijzen'**



**Klanten over de 'International Truck of the Year'**



**DAF voorop in duurzaamheid**

# TRAXON – LICHT. STERK. INTELLIGENT.

Met het wereldwijd eerste modulaire transmissieconcept ZF-TraXon, rijden trucks vandaag al efficiënt de toekomst in. Door de compacte, robuuste constructie en het maximale rendement in zijn klasse, vormt TraXon de nieuwe standaard als het gaat om zuinigheid en kosteneffectiviteit. TraXon geeft het motorvermogen vrijwel zonder prestatieverlies door, PreVision GPS en softwarebesturing helpen brandstof te besparen. De lichtgewicht constructie van de transmissie verbetert de efficiëntie. TraXon is de transmissie voor een diversiteit aan taken – van langeafstandsvervoer tot het gebruik op bouwplaatsen. ZF-TraXon. Licht. Sterk. Intelligent. [www.zf.com/nl](http://www.zf.com/nl)

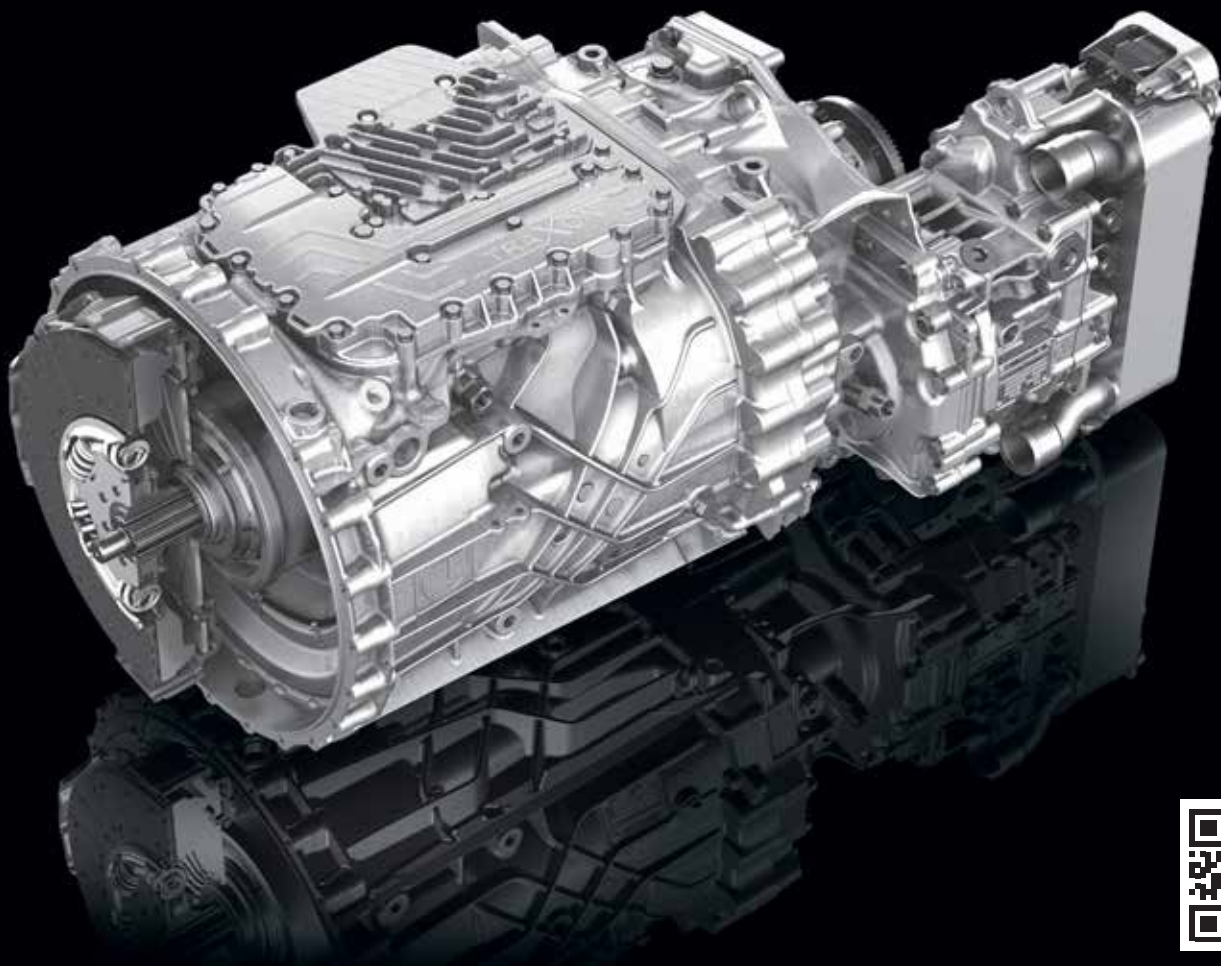



<b>Nieuws</b>	4
<b>90 jaar innovatieve transportoplossingen</b>	6
<b>Klanten van het eerste uur</b>	12
<b>DAF personenauto's:</b> automaat voor de gewone man	15
<b>ITS:</b> de eerste, de beste	16
<b>Hoe bouw je een DAF</b>	18
<b>UPS:</b> "We moeten onszelf elke dag bewijzen"	22
<b>Bijna 90% minder CO<sub>2</sub></b>	24
<b>Klanten over de 'International Truck of the Year 2018'</b>	26
<b>Stadsdistributie in 2050:</b> back to the future	28
<b>DAF voorop in duurzaamheid</b>	30



### **Klaar voor de toekomst!**

Negentig jaar geleden legde de jonge technicus Hub van Doorne het fundament voor het huidige DAF: het meest vooraanstaande truckmerk in Europa en vele andere landen in de wereld. Het aanbieden van effectieve en innovatieve transportoplossingen is altijd al de hoeksteen van ons succes geweest. Of het nu gaat om turbo intercooling - dat DAF als eerste introduceerde in de jaren zeventig - of het stellen van nieuwe maatstaven op het gebied van chauffeurscomfort met de introductie van de Space Cab in de jaren tachtig; wij zorgen ervoor dat onze klanten kunnen beschikken over uitstekende trucks en de diensten daarachter. Dat was altijd al onze drijfveer en dat is vandaag de dag niet veranderd.

Wij begrijpen wat belangrijk is voor u: maximale beschikbaarheid en de laagste operationele kosten. Daarom leveren we u dan ook de beste trucks op de markt, met toonaangevende betrouwbaarheid en brandstofefficiency. U kunt altijd rekenen op ons professionele en toegewijde DAF dealernetwerk, dat beschikt over een uitgebreid dienstenpakket: PACCAR Parts, PACCAR Financial, DAF MultiSupport Repair & Maintenance, DAF Connect en nog veel meer.

We zijn trots op ons erfgoed. Met fantastische trucks, uitstekende diensten en toegewijde mensen zijn wij klaar voor de toekomst. We zullen altijd één doel voor ogen houden: het leveren van toegevoegde waarde, zodat u zich succesvol kunt bezighouden met uw kerntaken. Negentig jaar is een hele prestatie, maar ik denk waarachtig dat dit jubileum slechts het startpunt is van een nog succesvollere toekomst.

Met vriendelijke groeten,

Preston Feight,  
President-directeur DAF Trucks N.V.

# DAF

#### **Colophon:**

DAF in Action is een uitgave van DAF Trucks N.V.  
Eindredactie: Corporate Communicatie DAF Trucks.  
Postbus 90065, 5600 PT Eindhoven, Nederland  
[www.daf.com](http://www.daf.com)  
Concept & realisatie:  
GPB Media B.V., Leiderdorp, Nederland

# DAF kiest 'International Dealers of the Year 2018'



ESA Trucks Polska werd uitgeroepen tot 'DAF International Dealer of the Year 2018'. Aandeelhouder / Managing Director Jaroslaw Szymokowiak en Klaas Elema, aandeelhouder/president, worden geflankeerd door Richard Zink, Director Marketing & Sales van DAF Trucks en Preston Feight, president-directeur van DAF Trucks.

Op DAF's International Dealer Meeting in Sevilla werd ESA Trucks Polska uitgeroepen tot 'DAF International Dealer of the Year 2018'. De dealer zet toonaangevende prestaties neer op het gebied van de verkoop van trucks, onderdelen en Financial Services als ook op het vlak van groei en klanttevredenheid. De eveneens Poolse dealer DBK uit Olsztyn werd uitgeroepen tot 'PACCAR Parts Europe International Dealer of the Year'. Ford & Slater Ltd uit Leicester (Verenigd Koninkrijk) werd bekroond met de titel 'PACCAR Financial Europe International Dealer of the Year'

## DAF presenteert gelimiteerde 90<sup>th</sup> Anniversary Edition

DAF Trucks presenteert de 90th Anniversary Edition van de New XF. Met de truck wordt herdacht dat de onderneming 90 jaar geleden werd opgericht. De jubileumeditie kenmerkt zich door een extra luxueuze uitrusting, een exclusieve striping en subtiele design-elementen. Om de exclusiviteit van deze speciale truck te onderstrepen, wordt deze uitsluitend geleverd met riante Super Space Cab en met PACCAR's meest krachtige MX-13-motor met 390 kW/530 pk.

De Anniversary Edition heeft een oplage van slechts 250 voertuigen. Elke truck is genummerd. Dat unieke nummer komt terug in zowel de

decoratieve afwerking in de cabine als in het speciaal verlichte DAF-logopaneel, te zien wanneer de deur wordt geopend. ■



## Girteka Logistics: 500 DAF XF

Girteka Logistics, één van Europa's grootste transportbedrijven met haar hoofdkantoor in Vilnius, Litouwen, breidt haar vloot uit met 500 nieuwe DAF trucks. Daar ging een uitgebreid onderzoek aan vooraf. "We kiezen voor de XF op basis van zijn geweldige betrouwbaarheid, veiligheid en zijn brandstofefficiency", stelt directeur Mindaugas Raila. Girteka Logistics – 4.400 trekkers, 4.700 trailers, 9.000 chauffeurs – roemt ook het chauffeurscomfort, de krachtige, nieuwe aandrijflijnen en de service interval van tot wel 200.000 kilometer. DAF President Preston Feight: "De keuze van Girteka Logistics is een duidelijke erkenning van de kwaliteit van onze trucks." ■

'DAF European Technician of the Year 2018'

## Marin Pavicic beste DAF-technicus in Europa

**De onderscheiding 'DAF European Technician of the Year 2018' is gewonnen door Marin Pavicic (33), werkplaatschef bij dealer Walter Aichwalder in het Oostenrijkse Klagenfurt.**

Tijdens de Europese finale demonstreerden de achttien finalisten hun vakkennis op meerdere theoretische onderdelen en in praktijkcases, met name op het gebied van motoren en voertuigsystemen. Marin Pavicic was volledig verrast door zijn overwinning. "Een onbeschrijflijk gevoel", zegt hij. "De opdrachten en testen waren erg moeilijk, ik was dus best gespannen. Ik ben super trots op de onderscheiding!" Wat kenmerkt volgens hem een goede technicus? "Je moet jezelf elke dag blijven uitdagen", vertelt Marin. "Daar leer je het meeste van en daar word je een nog betere vakman van." ■



Johan Drenth, After Sales Director van DAF Trucks N.V. (links), overhandigde de trofee aan een zeer gelukkige Marin Pavicic

## Truck of the Year in Polen en Slovenië

Kwaliteit, comfort, innovatie en brandstofefficiency. Op basis van die kernkwaliteiten is de DAF XF door Poolse transporteurs en truckers uitgeroepen tot 'Truck of the Year 2018', een verkiezing georganiseerd door het gezaghebbende magazine *Polski Traker*. Op diezelfde gronden werden de DAF CF en XF in Slovenië door transporteurs, truckers én de truckpers uitgeroepen tot hun 'Truck of the Year 2018'. De DAF CF en DAF XF ontvingen eerder al het predikaat 'International Truck of the Year 2018'. ■

## Duitse pers onder indruk van prestaties New CF en XF

"Rekordfahrt!" De voorpagina van het toonaangevende magazine *Trucker* laat weinig aan duidelijkheid te wensen over. Op de cover prijkt de XF 480, die door het magazine werd getest. Nog nooit eerder reed een truck de uitdagende, 359 kilometer lange testronde zó zuinig als deze DAF: maar net iets meer dan 24 liter per 100 kilometer. Bovendien scoort de nieuwe XF ook op alle andere onderdelen sterk, en verdient daarmee het predikaat 'Exzellent'.

Het tijdschrift *Transport* is ook bijzonder enthousiast over de nieuwe XF: "Hij heeft een zeer zuinige, stille aandrijflijn met nog eens extra trekkracht in de hoogste versnelling en een zeer krachtige motorrem. Bovendien zijn rijcomfort en leefruimte voor de chauffeur dik in orde." 'Spaarvarken voor het distributieverkeer', kopt DVZ. "DAF belooft dat de nieuwe truck 7% zuiniger zou zijn. Wij komen met de CF 450 zelfs op 8% uit."

*Fernfahrer* is al niet minder onder de indruk. "De CF doet zijn werk niet alleen met speels gemak, maar ook in alle stilte." ■







# DAF Trucks - 90 jaar innovatieve transportoplossingen

Op 1 april 1928 begon de Nederlander Hub van Doorne een kleine constructiewerkplaats in Eindhoven. Uit dit bescheiden begin ontwikkelde DAF zich tot een toonaangevende, wereldwijd opererende truckfabrikant die zich toelegt op innovatie, kwaliteit en transportefficiency.



De bijzonder getalenteerde Hub van Doorne opende zijn kleine werkplaats in de hoek van de lokale bierbrouwerij Coolen in Eindhoven. De eerste opdrachten bestonden uit las- en smeedwerk voor de stad Eindhoven en voor lokale bedrijven zoals lampen- en radiofabrikant Philips.

De crisis in de jaren 30 inspireerde Hub van Doorne en zijn broer Wim om hun dienstenpakket uit te breiden. De werkplaats groeide in 1932 uit tot een aanhangwagenfabriek. De bedrijfsnaam werd gewijzigd naar Van Doorne's Aanhangwagen Fabriek, afgekort DAF.

De aanhangers en trailers die de kleine fabriek verlieten, onderscheidden zich dankzij het gelaste chassis door hun hoge laadvermogens. De lastechniek die werd toegepast om deze trailers te maken, was in die tijd een unieke innovatie die zorgde voor een aanzienlijke gewichtsbesparing. Een andere unieke uitvinding was de







DAF-containertrailer die werd ontwikkeld voor het snel laden en lossen van spoorwegcontainers en in 1936 zijn debuut beleefde. Dit zeer vroege voorbeeld van intermodaal transport maakte van DAF een van de eerste leveranciers van containertrailers ter wereld.

### **Een nieuw truckbedrijf was geboren**

In 1949 werd de eerste DAF truck in productie genomen en veranderde de bedrijfsnaam in Van Doorne's Automobielen Fabrik. Een jaar later werd een speciale truckfabriek gebouwd en werd begonnen met de productie van truckchassis van drie, vijf en zes ton. De onderneming zoals we die vandaag kennen, begon vorm te krijgen. ▶



### Cabine stelt de nieuwe maatstaf

De eerste DAF-trucks verlieten eind jaren 40 en begin jaren 50 de fabriek als een chassis, met een tijdelijke houten stoel, een motor en een kenmerkende grille met zeven verchroomde balken. De DAF-chassis werden naar opbouwers gereden voor de montage van een op bestelling gemaakte, lokaal gefabriceerde cabine. In 1951 introduceerde DAF haar eigen cabine, met ronde hoeken en een schuin geplaatste grille voor betere aerodynamica. Het chauffeurscomfort werd verhoogd door de introductie van een geveerde stoel.

In de jaren 60 verbeterde DAF het chauffeurscomfort nog verder met de eerste cabine die was ontworpen voor internationaal transport. De DAF 2600 had twee bedden en opvallend grote ruiten voor een ruimtelijk gevoel en een optimaal zicht op de weg. Rem- en



stuurbechrachting maakten de veeleisende taak van de chauffeur eenvoudiger. De 2600 wordt nu beschouwd als de eerste truck voor het internationale transport. In 1968 was DAF een van de eerste truckfabrikanten die een kantelmechanisme voor de cabine introduceerde, wat het onderhoud aanzienlijk vergemakkelijkte.

Met de introductie van het Space Cab-concept in 1988 versterkte DAF haar leidende positie als truckfabrikant door zich zowel op de bedrijfskosten als op het chauffeurscomfort te



## Toonaangevend op het gebied van motorenontwikkeling

In de beginperiode gebruikte DAF benzine- en dieselmotoren van Hercules en Perkins. In 1957 begon de onderneming echter met de productie van de eerste eigen motoren. Twee jaar later werd de DD575-dieselmotor verbeterd door er een turbocompressor aan toe te voegen – een baanbrekende prestatie.

1959 **DD 575 turbodieselmotor**

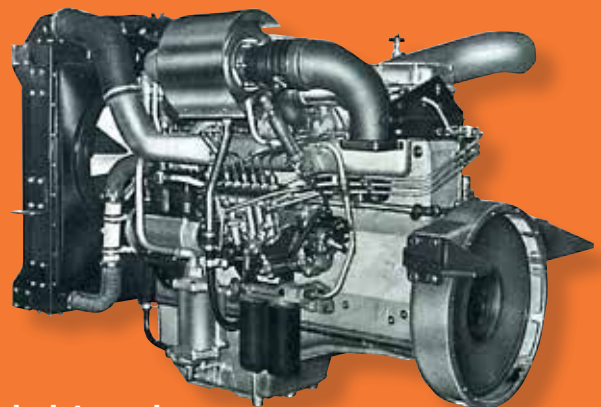

1973 **Turbo intercooler**

DAF introduceerde in 1973 als eerste de turbo intercooler. Die technologie werd in eerste instantie ontwikkeld om te voldoen aan de vraag naar hogere motorvermogens en een lager brandstofverbruik, maar bleek later ook onmisbaar bij het realiseren van schonere uitlaatgassen. In de jaren 80 introduceerde DAF ATi: Advanced Turbo Intercooling. ATi zorgde voor nóg meer vermogen en een nóg hogere efficiëntie door een verdere verfijning van de inspuitlechnologie en een geoptimaliseerde vorm van de verbrandingskamer.





De cabines van DAF blijven de benchmark als het gaat om chauffeurscomfort en ruimte.

In 2005 presenteerde DAF haar eerste PACCAR MX-motor, die inmiddels wordt gemonteerd in alle DAF trucks in het zware segment en in meer dan 40% van de Kenworth- en Peterbilt-trucks. De nieuwste generatie uiterst efficiënte down speeding MX-13- en MX-11-motoren maken deel uit van intelligente aandrijflijnen met efficiënte achterassen. Hierdoor is een hoog koppel beschikbaar bij indrukwekkend lage toerentallen. Een combinatie die zorgt voor zowel ongeëvenaarde brandstofefficiëntie als het hoogste chauffeurscomfort. Samen met geavanceerde software algoritmen, een uitstekende aerodynamica en een nieuw compact uitlaatgasbehandelings-systeem, zorgen deze DAF innovaties voor 7% meer brandstofefficiëntie: de grootste stijging in brandstofefficiëntie in de geschiedenis van de onderneming.



PACCAR MX-13 Euro 6

## INTERNATIONAL TRUCK OF THE YEAR

DAF's toewijding aan kwaliteit heeft de onderneming vijf International Truck of the Year-awards opgeleverd, de hoogste onderscheiding in de truckindustrie:



1988 **DAF 95**



1998 **DAF 95XF**



2002 **DAF LF**



2007 **DAF XF105**



2018 **DAF NEW CF & XF**



**Werken op het hoogste niveau.  
Met een lager brandstofverbruik.**



**Het FUELMAX gamma.  
Rij verder met minder brandstof.**

Met 10% lagere rolweerstand\* rijdt u verder met minder brandstof dankzij het FUELMAX gamma

\*Tests uitgevoerd door Goodyear GIC\*L op maat 315/70R22 tonen aan dat de nieuwe Goodyear FUELMAX S en FUELMAX D stuuras- en trekasbanden een verbeterde rolweerstand bieden van respectievelijk 6% tot 10% vs. Goodyear Marathon LHS II+ en LHD II+.

**GOODYEAR**

MADE TO FEEL GOOD.





**2017: De New CF en XF, uitgeroepen tot 'International Truck of the Year 2018' vanwege hun toonaangevende transportefficiency en indrukwekkende brandstofbesparing van 7%.**

focussen. Met de opmerkelijke Space Cab stelde DAF opnieuw de norm voor de grootte en comfort van de cabine voor internationaal transport. Samen met de nog grotere Super SpaceCab, die in 1994 werd geïntroduceerd, blijven de cabines van DAF de benchmark als het gaat om chauffeurscomfort en ruimte.

#### **DAF, een onderneming van PACCAR**

In 1996 werd DAF onderdeel van PACCAR. Sindsdien heeft DAF het leiderschap op het gebied van wereldwijde toonaangevende technologieën verder uitgebouwd, mede dankzij belangrijke ontwikkelingen op het gebied van trucks, motoren en geavanceerde faciliteiten.

#### **Uitstekende trucks op de markt**

In 2001 en 2002 introduceerde DAF de nieuwe LF-, CF- en XF-serie, in 2005 het met de titel International Truck of the Year titel bekroonde XF105-model en in 2006 het Euro 4- en 5-programma. Een volledig nieuw programma van ultraschone Euro

6-modellen werd in 2013 in productie genomen. En in 2017 werden de nieuwe CF en XF uitgeroepen tot 'International Truck of the Year 2018' vanwege hun toonaangevende transportefficiency en indrukwekkende brandstofbesparing van 7%. De nieuwe LF distributietruck werd in het Verenigd Koninkrijk bekroond met de titel 'Commercial Fleet Truck of the Year'.

#### **Technologieën voor de toekomst**

Als toonaangevend technologiebedrijf begon DAF in 2015 met platooning. De EcoTwin technologie zorgt ervoor dat achter elkaar rijdende trucks automatisch het voorste voertuig volgen. Dat zorgt voor een lager brandstofverbruik, lagere CO<sub>2</sub>-emissies en een betere doorstroming. Door het succes van EcoTwin werd DAF in 2017 als exclusieve partner geselecteerd om deel te nemen aan Engelse platooning-tests op de openbare weg. En uiteraard worden ook andere veelbelovende technologieën op de voet gevolgd en actief ontwikkeld. Zo houdt DAF zich bezig met toonaangevende Europese

technologische-ontwikkelingsprojecten om uitgebreide ervaring op te doen met alternatieve elektrische en hybride aandrijffijnen.

#### **Kwaliteit van wereldniveau**

DAF is in de 21e eeuw wereldwijd actief. De eersteklas trucks worden geproduceerd in Nederland, België, het Verenigd Koninkrijk en Brazilië en DAF-producten worden verkocht door 1.100 onafhankelijke dealers op vijf continenten.

Met PACCAR Parts en PACCAR Financial biedt DAF toonaangevende ondersteunende diensten aan. Bovendien profiteren wagenparken van zowel de beste hulpdienst van Europa, International Truck Service (ITS) als DAF Connect, DAF's geavanceerde fleet management systeem. ■

# Klanten van het eerste uur

## SPANJE:

### Distribuciones Juan Araña

Wie op Gran Canaria in het zonnetje op een terras zit, heeft grote kans dat zijn koele drankje geleverd is door Distribuciones Juan Araña. Oprichter en naamgever Araña begon in 1985 voor zichzelf; na een carrière bij 's werelds grootste frisdrankfabrikant besloot hij in de drankendistributie te gaan en inmiddels is hij de grootste in zijn soort op de Canarische Eilanden. Sterker nog: Araña is inmiddels begonnen met het brouwen van zijn eigen bier, waarmee de cirkel weer rond is. In 1988 schafte Juan Araña zijn eerste DAFs aan: twee distributietrucks van het type 1300. Daarmee groeide zijn vloot van vier naar zes voertuigen. Inmiddels beschikt Distribuciones Araña over een vloot van niet minder dan 45 trucks, waarvan 30 LF's. "Onze concurrentiekracht zit in het feit dat we ons gespecialiseerd hebben in maar één vorm van transport: het vervoeren en afleveren van dranken. Onze LF's zijn dan ook specifiek opgebouwd naar onze eigen wensen", aldus Juan Araña. "Mijn chauffeurs zijn er dol op, want het hele voertuig inclusief opbouw is gericht op zo min mogelijk fysieke inspanning en zoveel mogelijk comfort."



Juan Araña en zijn zoon Aday

## ITALIÉ:

### CLT (Cooperativa Lavoratori Trasporto)

CLT (Cooperativa Lavoratori Trasporto) werd in 1983 opgericht in het Italiaanse Ravenna. Verschillende chauffeurs en transportbedrijven besloten in dat jaar hun krachten te bundelen op het gebied van het transport van actieve kool en roet en vormden daarvoor een coöperatie. "In die tijd was DAF nog een klein merk in Italië", vertelt oprichter Romeo Giacomoni. "De keuze om met elkaar in zee te gaan, was een fantastische zet: vandaag de dag bestaat onze vloot uit 200 trekkers, allemaal van DAF." De eerste DAFs in de vloot van CLT waren van het type 3600 en sinds die tijd heeft elk type zware trekker van DAF deel uitgemaakt van de vloot, tot de meest recente Euro 6 XF aan toe. "Ze hebben de perfecte combinatie van laag gewicht en hoge prestaties", aldus Enrico Giacomini, de huidige directeur. "Technologieën als het AEBS anti-collision remsysteem dragen bij aan de veiligheid, met als prettige bijkomstigheid dat het ook in de verzekeringspremie scheelt. En met de introductie van fleet management systemen kunnen onze exploitatiekosten met 15 tot 20% verminderen."





**ENGELAND:**

## Brian Wood

In 1987 schafte de Brit Brian Wood uit Essex een DAF 1900 aan om aan brouwerijen door het hele Verenigd Koninkrijk gemoute gerst te leveren. En dat doet hij anno 2018 nog steeds. Brian Wood is een man van tradities. Dat blijkt niet alleen uit het feit dat hij al 31 jaar met dezelfde truck rijdt, maar ook uit het feit dat hij elke zak met de hand laadt en lost. Naar schatting heeft hij in dertig jaar met zo'n 73.000 zakken lopen slepen, à 50 kilo per stuk.

Al die tijd heeft de 1900 van Brian zo goed als probleemloos door het land gereden. De enige schade was een gedeukte bumper, veroorzaakt door een wiel dat van een andere truck losraakte. Na dertig jaar en zo'n twee miljoen mijl op de teller, zal de 1900 van Brian dit jaar worden vervangen door een CF85. Dat is echter niet het einde van Brian's reisgezel. Zijn geliefde 1900 zal worden gerestaureerd en zijn leven als showvoertuig voortzetten. En Brian zelf? "Ik zie mezelf nooit met pensioen gaan", zegt hij. "Ik voel me goed, ik zorg goed voor mezelf en ik wil gewoon blijven werken."

**DUITSLAND:**

## Hans Wormser

Al bijna 45 jaar is de naam DAF verbonden aan de succesvolle Zuid Duitse transportonderneming Hans Wormser AG. In die periode heeft Wormser meer dan 1.700 nieuwe DAFs aangeschaft, jaarlijks een stuk of dertig, of zelfs iets meer. "Bij ons gaat het vooral om een goede relatie tussen klant en leverancier", aldus Mirko Schmidt, directeur van Hans Wormser AG. "Wij zetten sterk in op continuïteit en ons partnerschap met DAF zal zich ook in de toekomst voortzetten. We zweren bij de kwaliteit, betrouwbaarheid en de lage exploitatiekosten van DAF." In 1974 nam Hans Wormser, zoon van de oprichter, als eerste Duitse transportondernemer een DAF op in zijn vloot. Tegelijkertijd werd hij servicepartner van DAF. Wormser is dus niet alleen één van de trouwste klanten van DAF, maar ook nog eens één van haar betrouwbaarste partners.



dirna  Bergstrom  
Parkeerkoelers

# VERTROUWEN GENEREREN, GEZAMENLIJK GROEIEN



... Meer dan 20 jaar samenwerking →



# DAF personenauto's: automaat voor de gewone man

Aan het begin van de jaren vijftig kon Hub van Doorne eindelijk een droom verwezenlijken: de ontwikkeling en productie van een personenauto.

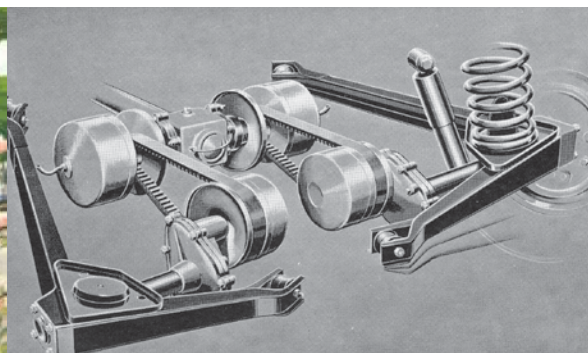

Hub van Doorne wilde een auto maken die voor de 'gewone man' bereikbaar zou zijn. De eerste serieuze plannen dateren van 1954 en 'meneer Hub' kreeg het idee om de auto standaard (!) uit te rusten met een automatische transmissie. Geen conventionele, want die was te ingewikkeld, te zwaar en te duur.

## Riemen

In plaats daarvan ontwikkelde Hub van Doorne zijn 'Variomatic', een door riemen aangedreven, volledig automatische en traploze transmissie. De eerste DAF personenauto werd in 1958 geïntroduceerd op de Auto-RAI in Amsterdam. Elk onderdeel van de DAF 600 was in eigen huis ontwikkeld, inclusief de 22 pk leverende 590 cc, luchtgekoelde tweecilinder motor. De belangstelling was gigantisch: tijdens de gehele tentoonstelling zag het op de DAF-stand zwart van de bezoekers

en binnen veertien dagen waren er 4.000 orders binnen. Nederland stond in de rij voor een DAF.

## Onverwacht succes

De productie kwam een jaar later op gang. Door het onverwachte succes werd besloten om de beoogde productiecapaciteit te verdubbelen naar 200 personenauto's per dag. Dat betekende nogal wat: zo moest er extra ruimte in de bestaande truckfabriek vrijgemaakt worden en moesten er extra machines besteld worden. In maart 1959 rolde uiteindelijk de eerste DAF 600 van de band.

## Internationaal

In 1961 bedroeg het marktaandeel op de binnenlandse markt ruim 7%. Ook de export kwam op gang, waarbij vooral België in de beginperiode een belangrijk exportland was. En het leveringsprogramma werd uitgebreid:

na de 600 verschenen de 750, de Daffodil en later de 33, 44, 46, 55 en 66, in een grote variëteit aan carrosserievarianten. Naast de tweedeurs sedan, waren er bestel- en pick-up-uitvoeringen, stationcars en coupés.

## Autosport

Sportieve successen onderstreepten de betrouwbaarheid van de unieke 'Variomatic'-transmissie. De DAF personenauto's behaalden aansprekende resultaten in diverse zware rallies, zoals de Rally van Monte Carlo, de Tour de Corse en de 16.500 kilometer lange London-Sydney Marathon. Er werd zelfs een Brabham Formule 3 racewagen uitgerust met Variomatic! Coureurs Gijs van Lennep en Mike Beckwith wisten met deze 125 pk leverende auto diverse races te winnen. ■



**De eerste, de beste:**

# DAF ITS

DAF ITS (International Truck Service), de internationale hulpdienst voor chauffeurs, helpt chauffeurs na een stranding weer snel op weg en staat in de transportbranche bekend als toonaangevende serviceorganisatie. Al sinds 1972.

Aan het eind van de jaren zestig had het internationale transport over de weg een enorme vlucht genomen. Dit leidde in 1972 tot de oprichting van DAF ITS, een primeur in de bedrijfswagenwereld. Na bijna vijftig jaar is het uitgangspunt van DAF's internationale hulpdienst onveranderd gebleven: chauffeurs na een stranding zo snel mogelijk op weg helpen voor een maximale inzetbaarheid van de truck.

### **Meer dan alleen technische ondersteuning**

DAF ITS verzorgt niet alleen technische ondersteuning voor truck of bus. Ook in het geval van een stranding als gevolg van een ongeval, een storing aan het getrokken materieel of bijvoorbeeld een bekeuring zet een telefoontje naar het centrale nummer in Eindhoven (+31 40 214 3000) het internationale DAF serviceapparaat in werking. Soms gaat de serviceverlening van DAF ITS zelfs nog verder. Er is zelfs ooit

een chauffeur van nieuwe schoenen voorzien, omdat de zijne in de modder vast bleven zitten bij het zoeken naar een telefoon. Zoiets zou tegenwoordig niet meer voorkomen; om de hulp van DAF ITS in te roepen, hoeft de chauffeur zijn cabine niet meer uit dankzij smartphone en email ([daf.its.callcenter@daftrucks.com](mailto:daf.its.callcenter@daftrucks.com)).

### **24 uur per dag, 365 dagen per jaar**

Het is voor DAF vanaf het begin een bewuste keuze geweest om de dienstverlening van ITS in eigen beheer te houden. DAF ITS bevindt zich in Eindhoven, letterlijk in het hart van de organisatie tussen de afdelingen PACCAR Parts en Market Service. Dat zorgt voor korte lijnen en daardoor is altijd de meest actuele technische kennis beschikbaar. Bovendien kunnen op die manier eventuele spoedzendingen van onderdelen op de snelst mogelijke wijze geregeld worden. DAF ITS is 24 uur per dag bereikbaar, 365 dagen per jaar en





**Er is zelfs ooit een chauffeur van nieuwe schoenen voorzien, omdat de zijne in de modder vast bleven zitten.**

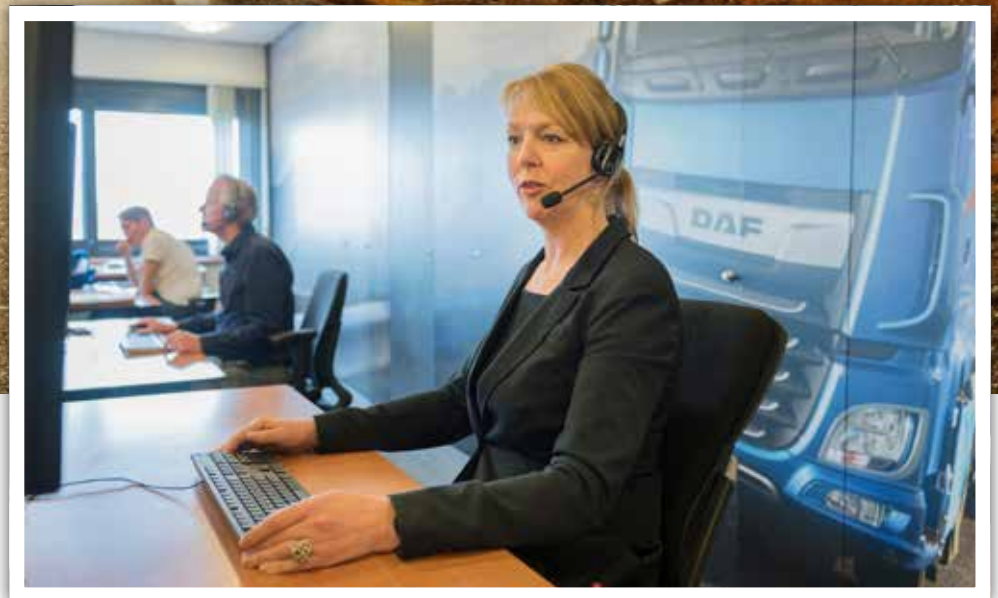

biedt ondersteuning in alle Europese landen en Marokko. Chauffeurs worden door de operators rechtstreeks te woord gestaan in zes verschillende talen.

### **Servicepunten**

In de beginperiode werden alle meldingen afgehandeld met telefoon en een kaartensysteem. Inmiddels heeft moderne computerapparatuur die taak uiteraard overgenomen voor maximale efficiency. Wanneer een melding binnenkomt, wordt eerst bekeken welk DAF servicepunt zich het dichtst in de buurt van het gestrande voertuig bevindt. Zodra contact is opgenomen met deze dealer, wordt meteen aan de chauffeur teruggekoppeld wanneer de ondersteuning zal arriveren. Daarnaast neemt de hulpdienst bij een melding meteen contact op met de dealer waar het voertuig normaalgesproken in onderhoud is. Daarmee wordt de betalingsgarantie geregeld, waardoor de chauffeur zich geen

zorgen hoeft te maken over de financiële afhandeling. Vanzelfsprekend informeert DAF ITS in het geval van een stranding ook de thuisbasis van het voertuig, die op de hoogte wordt gehouden over de actuele status van de ondersteuning.

### **Vlootanalyses**

De internationale hulpdienst vertaalt alle hulpaanvragen in statistieken en rapportages. De DAF ITS-rapportages maken het voor de DAF-dealer mogelijk de vervoerder daarvoor specifieke vlootanalyses te geven. En ook voor de afdeling Productontwikkeling van DAF zijn de ITS-rapportages belangrijk. Ze zijn tenslotte een belangrijke bron voor continue verbetering van het product. ■



## Hoe bouw je een DAF

# Van 'werken in een garage' tot hightech productiefaciliteit

1955. De productie van trucks draait in Eindhoven op volle toeren: dagelijks verlaten zo'n 20 DAF vrachtwagens de productielijn, op het eerste gezicht allemaal identiek. Anno 2018 zijn dat er 250 per dag, waarbij er in principe niet een gelijk is aan de andere. Om nog maar te zwijgen van de 3.000 verschillende lakkleuren waarin een truck tegenwoordig 'af fabriek' geleverd kan worden.



Natuurlijk zijn er overeenkomsten wanneer de productielijn van heden vergeleken wordt met die van pakweg 65 jaar geleden. De schone omgeving, de trucks netjes in rij in aanbouw, wat lijkt er veranderd? Op het eerste gezicht misschien niet zo veel.

### Jaren vijftig

De productiefaciliteiten in 1950. Net als tegenwoordig staat kwaliteit bij DAF hoog in het vaandel. De tijd van het handmatig kloppen van carrosseriedelen is al lang afgesloten, maar de mens speelt in het productieproces duidelijk de hoofdrol. Het is bepaald niet stil in de fabriek en ergonomie is nog een onbekend begrip. Langs de lijn staan grote voorraden opgestapeld, om er maar zeker van te zijn dat de productie niet stopt. Af en toe wordt er een onderdeel afgekeurd. Elke



truck die gereed komt, wordt aan de voorraad toegevoegd, wachtend op een klant. En regelmatig wordt een kant-en-klare truck zelfs weer deels afgebroken en opnieuw opgebouwd, als blijkt dat de klant net even een andere specificatie wenst.

### Anno 2018

Het ogenschijnlijk kleine verschil met nu, wordt een wereld van verschil. Elke truck die nu in productie gaat, is bij voorbaat verkocht en tot in de kleinste details afgestemd op de specifieke wensen en eisen van de klant. Voorraden langs de lijn ▶

## PACCAR Production System



Met het PACCAR Production System (PPS) streeft PACCAR (en dus ook DAF) naar het steeds weer verder verhogen van de veiligheid, de kwaliteit en de efficiency. Het motto: er is altijd ruimte voor verdere verbetering. Binnen PPS wordt er continu naar gestreefd om alles de eerste keer goed te doen. Zonder onnodige verspilling van energie en materialen, met de best denkbare kwaliteit en natuurlijk zo veilig mogelijk. De inbreng van alle betrokken medewerkers is daarbij essentieel. Tenslotte zijn zij de specialisten die weten hoe hun werk nog beter en efficiënter kan worden gedaan. Kennis en kunde van de DAF-medewerkers vormen de basis voor continue verbetering van de processen.

# DAF smeermiddelen - Bespaar tijd en geld

De Premium- en Xtreme-assortimenten zijn speciaal voor DAF Trucks ontworpen en ontwikkeld en getest door Chevron Lubricants, een van de grootste producenten van kwaliteitssolie ter wereld. Ze zijn ontworpen met duidelijke doelen voor ogen. Helpen gebruikers geld en tijd te besparen door optimale bescherming en prestaties van alle bewegende onderdelen in de aandrijflijn te bieden. Dit draagt bij aan een lager brandstofverbruik, een lagere CO<sub>2</sub>-uitstoot en verlengde verversingsintervallen.



**DAF Xtreme 75W-85**  
**DAF Xtreme 75W-90**  
Brandstofbesparende  
DAF olie voor assen

**DAF Xtreme 75W-80**  
**DAF Premium 75W-80**  
Brandstofbesparende  
DAF versnellingsbakolie

**DAF Xtreme LD-FE 5W-30**  
**DAF Xtreme LD-FE 10W-30**  
**DAF Xtreme FE 10W-30**  
Brandstofbesparende DAF motorolie

**DAF Xtreme Longlife Coolant**







**Op die plaatsen waar de technologie de mens in accuratesse overtreft, worden nu robots ingezet.**



zijn minimaal. Onderdelen worden vaak al in grotere componenten aangeleverd en pas vlak voordat ze nodig zijn aan de lijn. Cabines worden in Eindhoven vanuit Westerlo sequentieel aangeleverd. Maar bijvoorbeeld ook assen, banden en motoren worden precies in die volgorde aangeleverd dat ze nodig zijn aan de assemblagelij. Verschillende modellen worden door elkaar gebouwd, links- en rechtsgestuurd, met SpaceCab of Super SpaceCab-cabines, trekkers en bakwagens.

### **Veiligheid en ergonomie**

Veiligheid en ergonomie zijn inmiddels vaste waarden binnen DAF's productieproces. Zo worden motorblokken automatisch naar elk volgstation getransporteerd en per bewerking aangeboden op de ideale werkhoogte. Het gebruik van elektrisch gereedschap zorgt voor een veel lager geluidsniveau en een



nog hogere kwaliteit. Zo gaan goede werkomstandigheden, optimale ergonomie en de hoogste kwaliteit hand in hand. Op die plaatsen waar de technologie de mens in accuratesse overtreft, worden nu robots ingezet, zoals in de ultramoderne Cabelakstraat in Westerlo (zie kader).

Kwaliteit is bij DAF diep verankerd op elk werkstation, met controles en checks,

om ervan verzekerd te zijn dat elke truck niet alleen volgens de specificaties van elke individuele klant gebouwd wordt, maar tevens garant staat voor vele honderdduizenden probleemloze kilometers. ■

# UPS: “We moeten onszelf elke dag bewijzen”

In een speciaal themanummer over de geschiedenis van DAF is het niet meer dan logisch dat ook klanten aan het woord komen, die al een lange relatie met de Nederlandse truckproducent hebben. Zoals UPS, dat al in de jaren tachtig de eerste DAF in haar vloot opnam. Vandaag de dag rijden er in Europa ruim 400 LF's, CF's en XF's in de karakteristieke en onmiddellijk herkenbare kleuren bruin en geel rond. Met nog een order in de pijplijn...

DOOR: **HENK DE LANGE**

UPS werd bijna 111 jaar geleden opgericht in het Amerikaanse Seattle. Van een bescheiden pakketdienst groeide de onderneming uit tot één van de grootste spelers ter wereld op het gebied van logistieke dienstverlening en distributie. Hoe groot? Alleen vorig jaar al verwerkte UPS meer dan 5 miljard zendingen.

## “Alles met wielen”

De Duitser Ralf Eschemann is voor UPS in Europa, Afrika en het Midden-Oosten verantwoordelijk voor – zoals hij zelf zegt – “alles met wielen”. Dat varieert van fietsen tot grondequipment voor de gigantische vliegtuigvloot en van vrachtwagens tot trailers en wisselbakken. Al met al heeft Eschemann ruim 18.300 vervoerseenheden onder zijn beheer. “In 1976 begon UPS haar activiteiten naar Europa uit te breiden door de overname van bestaande bedrijven”, zo begint hij. “Daar zaten ook ondernemingen bij die met DAF reden, toen binnen Europa nog een vrij klein truckmerk. Op grond van de goede ervaringen is de relatie met DAF verder gegroeid.” Inmiddels heeft UPS DAF's in de vloot in alle Europese landen waar het actief is: de lichte LF voor onder andere stadsdistributie, de middelzware

CF voor het transport tussen de distributiecentra en de XF voor de langere afstanden.

## Touringcarniveau

Van alle drie de types is de CF verreweg het sterkst vertegenwoordigd in de vloot van UPS. En de trucks worden niet gespaard: dagelijks worden ze 18 tot 20 uur ingezet, in twee ploegen. “Uiteindelijk is een truck voor ons niet meer dan een stuk gereedschap en de CF voldoet wat dat betreft perfect aan onze eisen: solide, betrouwbaar, lage exploitatiekosten”, zegt Eschemann. Dat wil echter niet zeggen dat UPS comfort voor de chauffeurs niet belangrijk vindt, voegt hij toe: “De ruime cabine, het zitcomfort, het brede bed, de automaat, de luchtgeveerde vooras, de lage instap en het lage geluidsniveau; de chauffeurs zijn er dol op. Het comfort van DAF staat op touringcarniveau.”

## Onderhoud

UPS doet het onderhoud voor een groot deel in eigen beheer. Eschemann legt uit waarom: “Onze voertuigen hebben een zeer specifiek inzetgebied en rijden vaak dag en nacht door. Samen met DAF hebben we waar nodig de



Ralf Eschemann

onderhoudsschema's aangepast aan onze specifieke wensen. Onze eigen werkplaatsen zijn daar helemaal op ingesteld en werken met drie ploegen, bijna de klok rond. Het kwaliteitsniveau van de werkplaatsen is zo hoog, dat het ook officiële DAF-servicewerkplaatsen zijn.”

## Toekomst

Om meer dan honderd jaar te kunnen worden, moet je als onderneming altijd de blik naar voren houden. En dat doet UPS dan ook. “We moeten onszelf elke dag bewijzen”, vertelt Eschemann. “We zijn continu op zoek naar nieuwe technologieën om nog beter en sneller





## Bruin

In de eerste jaren had elk voertuig van UPS een andere kleur. De gedachte daarachter was dat men dan zouden denken dat het bedrijf een heel grote voertuigvloot had. In 1919 introduceerde UPS het kenmerkende bruin voor haar vloot. Die kleurstelling was geïnspireerd op de luxe spoorwagens van Pullman. Die straalden kwaliteit uit en UPS wilde datzelfde bereiken. De kleur bruin die UPS gebruikt, is speciaal voor het bedrijf ontwikkeld en mag door geen enkele andere firma gebruikt worden.

te worden en tegelijkertijd nog schoner en duurzamer. Ik durf te zeggen dat UPS een aanjager is in de transportindustrie. Onze eigen engineeringafdeling werkt nauw samen met fabrikanten en andere technologiebedrijven, om alternatieve brandstoffen, aandrijftechnieken, nieuwe transportconcepten en nieuwe technologieën te onderzoeken en ontwikkelen. We hadden bijvoorbeeld al in 2010 een elektrische 7,5 tons truck in gebruik, die speciaal voor ons was ontwikkeld. Ook op het gebied van autonoom rijden en platooning doen we veel onderzoek. We durven buiten de gebaande paden te denken. Zo hebben we in samenwerking met een andere onderneming drones ontwikkeld die in

Afrika medicijnen afleveren in afgelegen gebieden.”

## Relatie

In de lift naar beneden, na afloop van het gesprek, wil Ralf Eschemann nog iets kwijt. “Bij de keuze van onze transportmiddelen kijken we natuurlijk vooral naar de Total Cost of Ownership: wat kost een truck mij onder aan de streep. Maar minstens zo belangrijk is de relatie. Bij DAF kenmerkt die zich door korte lijnen, vertrouwen en een informele sfeer. Vragen worden snel beantwoord, eventuele problemen snel opgelost. DAF ontzorgt, zoals wij dat bij onze klanten doen.” ■

## UPS in cijfers

- Wereldwijde omzet 2017: \$66 miljard
- Aantal geleverde pakketjes wereldwijd in 2017: 5,1 miljard
- Dagelijks afgeleverd aantal pakjes wereldwijd: 20 miljoen
- Aantal medewerkers wereldwijd: 454.000
- Voertuigvloot wereldwijd: bijna 118.000, waarvan meer dan 9.000 rijdend op alternatieve brandstoffen.
- Vliegtuigvloot: 581, waarvan 241 in eigen bezit





**SNEL Logistic Solutions uit België rijdt met HVO:**

# Bijna 90% minder CO<sub>2</sub>

De nieuwste generatie DAF LF-, CF- en XF-trucks is uitermate geschikt om op zogeheten 'hernieuwbare brandstoffen' te rijden. Snel Logistics uit het Belgische Deinze doet uitgebreide ervaring op met HVO. De drijfveer? Bijna 90% minder CO<sub>2</sub>-uitstoot. "Het betere alternatief dan LNG", aldus Gert Snel, general manager van de Belgische logistiek dienstverlener, die duurzaam ondernemen sowieso tot kernwaarde verheven heeft.

DOOR: **ROB VAN TILBURG**

Opgericht in 1985, is SNEL Logistic Solutions uit Deinze uitgegroeid tot een van de meest gerenommeerde logistieke dienstverleners van België. "Van meet af aan hebben wij ons geconcentreerd op het bieden van meerwaarde ten opzichte van het reguliere transport van A naar B", verduidelijkt Gert Snel. "Juist op dat vlak kunnen wij ons onderscheiden, belangrijk in een tijd dat de concurrentie in transport

hevig is." SNEL Logistic Solutions beschikt over meer dan 60.000 m<sup>2</sup> aan moderne distributiecentra, die voor klanten desgewenst 24 uur per dag operationeel zijn en waar voor elk van hen maatwerk geboden wordt.

#### **Diversiteit zorgt voor continuïteit**

Aan de grote variëteit aan trekker-oplegger-combinaties valt meteen af te

leiden, hoe breed de klantenportefeuille van SNEL Logistic Solutions is. "Richten we ons enerzijds op de intensieve distributie voor de levensmiddelenindustrie, anderzijds zien we op dit moment vooral ook de chemische tak fors groeien", aldus Gert Snel. "Ik sluit niet uit dat dit marktsegment op de middellange termijn 30% van onze omzet gaat vormen. Het is heel mooi dat





**Het is heel mooi dat we ons zo breed kunnen ontwikkelen. Goed voor de continuïteit van de onderneming.”**

we ons zo breed kunnen ontwikkelen. Goed voor de continuïteit van de onderneming. En tegelijkertijd is het ook een erkenning voor het gehele team, dat nieuwe klanten ons nieuwe terreinen laten verkennen. Dat zegt ook iets over hun vertrouwen.”

**Uithangbord voor veiligheid**

‘Duurzaam ondernemen’ behoort regelrecht tot de belangrijke kernwaarden van de logistiek dienstverlener. “Duurzaam ondernemen betekent voor ons allereerst maximale aandacht voor veiligheid”, verduidelijkt Snel. “Er wordt veel geïnvesteerd in het trainen van onze chauffeurs en in moderne veiligheidssystemen, ook op de trucks. Met resultaat: in 2013 ontvingen we als één van de eerste logistieke bedrijven in België het Truckveilig-label en werden we hét uithangbord van de Vlaamse Stichting Verkeerskunde.”

Wie de website van Snel Logistic Solutions bezoekt, komt al snel tot de conclusie dat ‘Duurzaam Ondernemen’ er vooral ook gaat om het milieu. Het was een van de eerste ondernemingen die de EcoCombi omarmde, standaard banden met een lage rolweerstand op alle voertuigen invoerde en als maximale snelheid 85 km/u vastlegde, wat 3% brandstofvoordeel maar ook 3% minder CO<sub>2</sub>-uitstoot betekent.

**Economie en ecologie**

Snel: “Uiteraard kijken we ook naar alternatieve brandstoffen en daarom

**Wat is HVO?**

**HVO (Hydro-treated Vegetable Oil) is een synthetische diesel die verkregen wordt uit afval- en reststromen. Het wordt gegenereerd uit afgewerkt frituurvet en dierlijke vetten of uit houtpulp. HVO kan in elke verhouding worden bijgemengd met reguliere dieselolie. Alle DAF-trucks van de jongste generatie zijn geschikt voor HVO.**

experimenteren wij nu met HVO, een plantaardige olie, die volledig uit afval- en reststromen gemaakt wordt en niet uit voedingsmiddelen. Dat was voor ons belangrijk. Het mooie is dat elke nieuwe DAF hier zonder enige aanpassing op kan rijden; er zijn zelfs geen aangepaste onderhoudsschema’s nodig. En de impact is groot: 89% minder CO<sub>2</sub>, 33% minder fijnstof, 9% minder stikstof. Het is verreweg het betere alternatief voor LNG. Truck hoeven niet kilometers te rijden naar speciale tankstations – de biodiesel wordt gewoon betrokken vanuit een 10.000 liter-tank die onze partner Maes Energy & Mobility op ons terrein heeft geplaatst. En het mooie is dat alle voordelen van de vrachtwagen met dieselmotor overeind blijven, zoals betrouwbaarheid, levensduur, kosten en restwaarde. Voor mij het perfecte voorbeeld dat economie en ecologie uitstekend hand in hand kunnen gaan.” ■



**Voor mij het perfecte voorbeeld dat economie en ecologie uitstekend hand in hand kunnen gaan.”**



# Klanten over de 'International Truck of the Year 2018'

Gianenrico Griffini, juryvoorzitter van 'International Truck of the Year' vatte het eind vorig jaar zo mooi samen: "Met de introductie van de New XF/CF levert DAF een serie zware en middelzware trucks die een nieuwe maatstaf vormt op het gebied van energie-efficiency van de aandrijflijn en algehele prestaties. Het team van DAF kan trots zijn op deze baanbrekende trucks." Prachtig allemaal, maar uiteindelijk draait het om de klant. Wat vinden zij van hun nieuwe DAF?



## **Kwaliteit betaalt zich uit"**

De jongste aanwinst van Wuttke-Trans in het Oberfrankische stadje Burgkunstadt is een 480 pk krachtige DAF New XF Super Space Cab. Vaste bestuurder is Dominik Gruslinski. "Deze XF is een absolute droom", vertelt hij. "Hij is zó stil en zó comfortabel dat hij mij steeds opnieuw het gevoel geeft dat ik thuis ben. Ondanks de zware inzet in heuvelachtig gebied ligt het gemiddelde van mijn truck onder de 30 liter per 100 kilometer. Daar kan niets aan tippen." De beslissing om de DAF New XF aan te schaffen, was geen toeval betoogt eigenaar Georg Wuttke. "We rijden al lang met DAFs en zijn gewoon heel, heel tevreden."



Georgs broer Harald ziet in DAF een strategische partner. "Onze klanten weten dat ze op ons kunnen rekenen. We zijn betrouwbaar en flexibel. Net als de DAF trucks. Die betrouwbaarheid en flexibiliteit zijn al tientallen jaren de sleutel tot het succes van onze onderneming."



**Chauffeur Dominik Gruslinski:  
Deze XF is een  
absolute droom"**





## Eén miljoen besparing per jaar”

Met zo'n vijfhonderd trucks is de vloot van St vd Brink zonder twijfel een van de grootste van Nederland. Vorig jaar werden de eerste New CF en Nex XF aan de vloot toegevoegd. Eigenaar Alex van den Brink: “De nieuwe generatie DAF trucks is niet alleen extreem zuinig, maar helpt ook om goede chauffeurs aan ons te binden. We vonden de claim van DAF dat we met de New CF en New XF 7% brandstof zouden kunnen besparen wel stevig. In de praktijk blijkt 'ie echter helemaal terecht. Wij scoren zelfs méér dan 7%. Dat levert ons een jaarlijkse besparing op van 1 miljoen liter brandstof, ofwel 1 miljoen euro.”

Chauffeur Harry van der Bunt: “Met zo'n fijne truck heb je meer plezier in je werk. Hij is zó stil. Deze truck maakt mijn werk lichter. Ik kom meer uitgerust aan op mijn bestemming. Mijn XF is geweldig.”



Chauffeur Harry van der Bunt:  
**“Met zo'n fijne truck heb je meer plezier in je werk.»**



## Echt de nieuwe norm”

“Met de nieuwe generatie CF en XF zet DAF echt de nieuwe norm”, zegt Evert van den Brug, mede-eigenaar van Van de Brug Internationaal Tanktransport. Met de introductie van de New CF en New XF beloofde DAF een brandstofbesparing van 7%. Natuurlijk was Van de Brug benieuwd of die belofte in de praktijk stand zou houden. Van de Brug: “Het simpele antwoord is: Ja, beslist! We scoren vrij eenvoudig een besparing van zeven tot acht procent ten opzichte van de vorige generatie. Dat is een hele mooie verbetering.”

Chauffeur Peter Kreuk is enthousiast over 'zijn' New CF. “Hij schakelt soepel, houdt zijn versnellingen lang vast en de aandrijflijn geeft geen krimp als de vloeistoffen in de tanks schommelen: hij houdt stoïcijns zijn toeren vast. Dat rijdt ontzettend fijn. Bovendien zijn de stoelen heerlijk, is de cabine ontzettend luxe én heeft 'ie een geweldig bed. Je komt uitgerust van het matras. Ik ben er echt trots op!” ■



Chauffeur Peter Kreuk:  
**“Je komt uitgerust van het matras. Ik ben er echt trots op!»**

## Stadsdistributie in 2050:

# Back to the future

DOOR: HENK DE LANGE

Wat krijg je als je een truck designer de vrije hand geeft? Als hij zich voor één keer eens niet hoeft te houden aan technische begrenzingsen en wettelijke regelgeving? DAF designer Bart van Lotringen liet zijn licht schijnen op stadsdistributie in 2050. Zijn concept is uiterst vooruitstrevend, maar heeft verrassend genoeg ook elementen uit het verleden. Back to the future dus.



**Bart van Lotringen**

Voordat Van Lotringen zijn concept

verder uitlegt, schetst hij een beeld van verschillende maatschappelijke en technologische ontwikkelingen, die we nu al zien gebeuren. “We gaan steeds meer toe naar een 24/7 economie, alles moet sneller en efficiënter”, begint hij. “We raken er ook steeds meer aan gewend dat we onze spullen online aanschaffen, van schoenen tot de dagelijkse boodschappen. Binnensteden veranderen: er zijn steeds minder winkels,

maar wel steeds meer bewoners door toenemende urbanisatie. Ook worden voertuigen steeds meer gewoerd uit de binnenstad om de leefbaarheid te vergroten.”

### Lokaal en Sociaal

Handig natuurlijk, dat we het huis niet meer uit hoeven om alles aan te schaffen wat we willen. En dat een paar uur later de spullen worden afgeleverd, per koerier of drone. Toch heeft dit ook een negatief aspect, legt Van Lotringen uit. “De mens blijft behoefte houden aan

sociaal en intermenselijk contact. Terwijl de ontwikkeling die ik zojuist schetste daar recht tegenin gaat; we gaan steeds minder naar buiten en zien elkaar alleen nog maar via beeldschermen.” En er zit nog een negatief aspect aan deze ontwikkelingen, zegt Van Lotringen: “Soms zijn we door onze drukke banen niet altijd in staat zijn om de goederen in ontvangst te nemen op het tijdstip dat de koerier langskomt. Dan moeten we alsnog onze spulletjes ergens lokaal ophalen. Dat is natuurlijk niet erg efficiënt en ook niet goed. Er ontstaan daarom



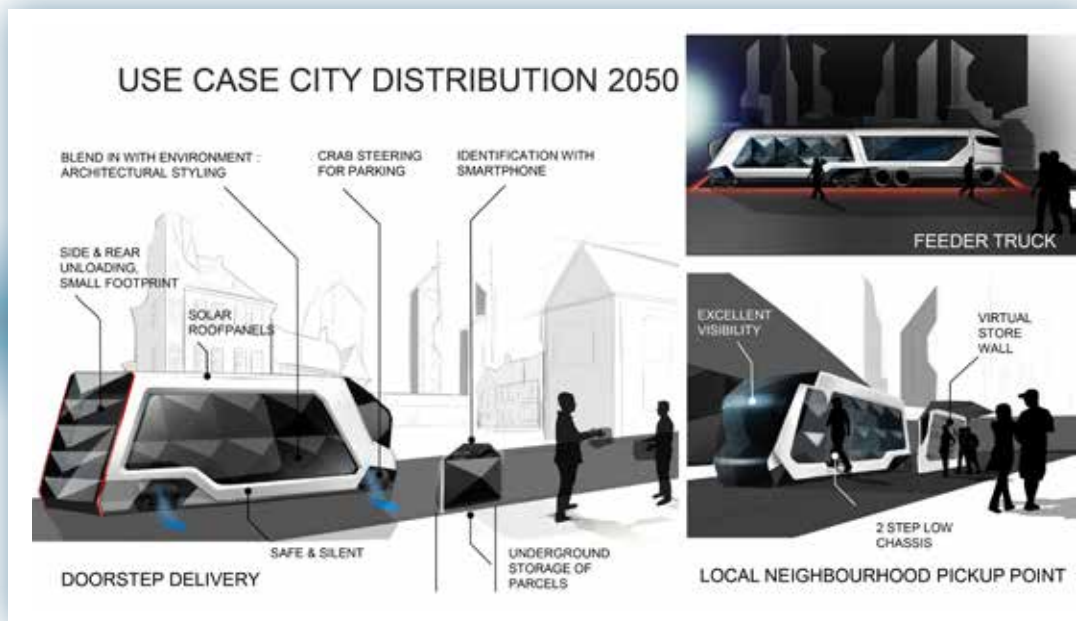

nieuwe distributieconcepten, waarbij de goederen direct worden afgeleverd bij een lokaal distributiepunt, zoals een supermarkt met langere openingstijden.”

### Elektrisch en hybride

Het vervoers- of - beter nog - distributieconcept van Van Lotringen houdt rekening met de menselijke behoefte tot sociaal contact en belooft tegelijkertijd een zo laag mogelijke milieu-footprint. “In onze visie blijven mensen online boodschappen doen, waarschijnlijk zelfs steeds meer. Die worden echter niet allemaal direct aan huis bezorgd. In eerste instantie worden de goederen met lange afstandstrucks afgeleverd aan distributiecentra ver buiten de stad. Van daaruit worden de spullen in zogenoemde ‘feeder-trucks’ geladen, grote combinaties met diesel-hybride aandrijving. Aan de rand van de stadskern vindt dan overslag naar een compacte distributietruck plaats, die volledig is aangepast aan de nieuwe eisen die de binnenstad stelt.”

### Volledig elektrisch

De distributietruck waar Van Lotringen het over heeft is volledig elektrisch

aangedreven, dus stil en vrij van uitstoot. De truck is 24/7 in de stad om lokaal de goederen af te kunnen leveren. De klanten weten middels een berichtje op hun smartphone, waar het voertuig staat of al heeft geleverd. “Eigenlijk creëren we zo een klein buurtwinkeltje waar mensen bij elkaar komen, net als vroeger”, legt Van Lotringen uit. “Daar halen ze hun spullen op, maar kunnen er tegelijkertijd ook boodschappen doen in een virtuele winkel: een groot beeldscherm, dat tegelijkertijd de haltestop is voor dit stadsvoertuig.”

### Opgaan in de stad

De distributietruck is zodanig vormgegeven dat hij als het ware opgaat in de omgeving en deel gaat uitmaken van de stad. Dat wordt onder andere bereikt door doorzichtige carrosseriepanelen. Vier tot 90 graden draibare wielen zorgen ervoor dat het voertuig ook zijwaarts kan bewegen, voor optimale wendbaarheid in de kleine ruimtes van de stad. Door de lage vloer lopen de klanten moeiteloos naar binnen, zonnepanelen op het dak zorgen voor energie. En DAF zou DAF niet zijn als er ook niet gedacht werd aan de chauffeur. Van Lotringen:

“Een panoramische voorruit zorgt voor optimaal zicht. De chauffeur kan zo altijd oogcontact houden met voetgangers. En uiteraard wordt hij ondersteund door veiligheidssystemen en camera’s, essentieel in drukke stadscentra.”

### Realistisch?

Hoe realistisch is het idee van Van Lotringen? Gaan we dit ooit ‘in het echt’ terugzien? “Als fabrikant moet je altijd blijven nadenken over de toekomst”, vertelt hij. “Dit concept is bedoeld om een dialoog te creëren met onze klantenkring en discussie uit te lokken over toekomstige ontwikkelingen en welke rol onze trucks daarin kunnen spelen. Dat dit concept één op één werkelijkheid zal worden, is niet waarschijnlijk. Maar delen ervan zullen we ongetwijfeld gaan tegenkomen. Niemand kan de toekomst voorspellen, maar van een paar dingen ben ik zeker: de mensheid kan niet zonder sociaal contact en we beseffen steeds meer dat we heel zuinig moeten zijn op onze planeet. Dit concept past precies in dat plaatje.” ■

## DAF voorop in duurzaamheid

# Vandaag

# het antwoord op vragen van morgen



DAF Trucks en VDL Groep werken nauw samen om een eerste serie van CF Electric-trucks in te zetten bij toonaangevende vervoerders. Samen met de DAF Convenient en Ecochamps Innovation Trucks laat DAF daarmee zien dat het verschillende oplossingen ontwikkelt om de CO<sub>2</sub>-uitstoot van langeafstandstransport verder te reduceren en de lokale luchtkwaliteit te verbeteren, met name in stedelijke gebieden.

DAF was één van de eerste truckfabrikanten die in Europa een hybride-elektrische distributietruck introduceerde. En door deel te nemen aan Europese onderzoeksprojecten als Convenient en Ecochamps heeft DAF de afgelopen jaren een diepgaande kennis ontwikkeld van hybride en elektrische aandrijflijnen. Waar de Convenient truck voornamelijk is gericht op maximale brandstofbesparingen en CO<sub>2</sub>-reductie, is Ecochamps bedoeld om te onderzoeken hoe hybride technologie zo aantrekkelijk mogelijk kan worden gemaakt voor transportondernemers.

### Heldere toekomstvisie

Bij elke ontwikkeling is het DAF's voornaamste prioriteit om haar klanten

daarmee toegevoegde waarde te bieden. De hoogste prioriteit bij elke ontwikkeling is het bieden van toegevoegde waarde aan de klanten. Nieuwe ontwikkelingen worden daarom grondig getest, voordat ze worden geïntroduceerd. En DAF introduceert ze pas wanneer de markt er klaar voor is. Die klantgerichte strategie geldt ook voor elektrische en hybride trucks. "Wij zullen ervoor zorgen dat onze klanten de beste oplossingen krijgen die zij nodig hebben", aldus Preston Feight, president-directeur van DAF Trucks. "Schone en efficiënte dieseltechnologie zal nog minstens de komende tien jaar de beste oplossing blijven voor zwaar- en langeafstandstransport. Verschillende technologieën zullen in de toekomst de dieselmotor aanvullen, zoals volledig

elektrische en plug-in hybride aandrijflijnen. Dit kunnen waardevolle alternatieven worden, natuurlijk afhankelijk het laadvermogen, de gewenste actieradius, de vraag vanuit de markt en de ontwikkeling van de batterijtechnologie, zowel op het gebied van prestaties als kosten."

### Nul uitstoot in stedelijke gebieden

De CF Electric is een 4x2 trekker, ontwikkeld voor distributietoepassingen tot 40 ton in stedelijke gebieden, waar één of twee-assige trailers de standaard zijn. Het voertuig is gebaseerd op de DAF CF – de 'International Truck of the Year 2018' – en maakt voor de volledig elektrische aandrijving gebruik van VDL's E-Power Technology. Het hart van deze





## DAF EcoChamps

Ecochamps is een initiatief gesteund door de Europese Commissie, waarbij 26 toonaangevende bedrijven en instellingen uit de automotive sector, geleid door DAF Trucks, manieren zoeken om hybride en elektrische aandrijflijnen efficiënt, compact, lichtgewicht, robuust en vooral commercieel haalbaar te maken. Om de doelstellingen van het project met betrekking tot de betaalbaarheid te realiseren, zijn in de hybride DAF XF Ecochamps Innovation Truck componenten gebruikt die ook voor hybride personenauto's worden gebruikt. Voorbeelden hiervan zijn de elektromotor van 90kW, de batterijcellen en de DC/DC-omvormer die de gebruikelijke dynamo vervangt en de nominale spanning van 300V van de hoogspanningsaccu omzet naar de standaard 24V. Om de batterij op te laden maakt de DAF Ecochamps ook gebruik van zowel geregenereerde energie uit de remmen als energie uit de warmte van de uitlaatgassen. De DAF Ecochamps is voornamelijk ontworpen om het brandstofverbruik en de CO<sub>2</sub>-uitstoot bij lange afstanden te verlagen.



De truck profiteert van de verder elektrificatie van het voertuig om de werking van het voertuig te optimaliseren. Hierdoor kan zelfs de dieselmotor in diverse bedrijfsomstandigheden worden uitgeschakeld voor een extra verlaging van het brandstofverbruik van 4 tot 5 procent.

intelligente aandrijflijn bestaat uit een elektromotor van 210kW, die gevoed wordt door een lithium-ion accupakket met een huidige totale capaciteit van 170kWh. De CF Electric heeft een actieradius van ongeveer 100 kilometer, waardoor hij geschikt is voor het vervoer van hoge volumes binnen de stedelijke distributie. Snelladen van de accu's kan in 30 minuten gebeuren en het volledig opladen in slechts anderhalf uur.

### Volgende stappen

De eerste serie CF Electric trucks zal worden gebruikt als veldtestvoertuig, om ervaring op te doen met deze nieuwe technologie. De ervaringen van de klanten die deze trucks gaan inzetten, zullen DAF helpen bij het definiëren van volgende stappen. Hoe dan ook: als de vraag voldoende groot wordt, zal DAF er klaar voor zijn. ■



## DAF Convenient

De DAF Convenient trekker is het resultaat van een door de Europese Commissie ondersteund project om transportoplossingen te ontwikkelen die een aanzienlijke reductie in het brandstofverbruik mogelijk maken. De DAF Convenient Innovation Truck is een plug-in parallel hybride truck, met een elektromotor/generator van 120 kW, in combinatie met de efficiënte en milieuvriendelijke PACCAR MX-11-motor. In stedelijke gebieden wordt de DAF Convenient aangedreven door de elektromotor, die zijn energie haalt uit een lithium-ion batterijpakket met een totale capaciteit van 9 kWh. Dit levert, afhankelijk van de omstandigheden, een bereik op van 3 tot 6 kilometer. In de praktijk genoeg om stadscentra in en uit te rijden om leveringen uit te voeren. Zodra de truck stedelijk gebied verlaat, wordt de aandrijving weer overgenomen door de ultra-efficiënte en schone 10,8 liter PACCAR MX-11 Euro 6-motor. De batterij wordt weer opgeladen door terugwinning van energie tijdens remmen, of wanneer de oplaadmodus van de motor/generator is geactiveerd. De Convenient Innovation Truck is uitgerust met een aantal passieve en actieve aerodynamische functies om de luchtweerstand te minimaliseren. Voorbeelden daarvan zijn de schuine voorkant en de louvres in de grille. Deze sluiten automatisch, gebaseerd op de verwachte belasting van de truck, (alsook op basis van de GPS-positie van de truck), voor de best mogelijke aerodynamica.

**90<sup>th</sup> ANNIVERSARY EDITION**

Al 90 jaar toonaangevend



Met trots presenteren wij de exclusieve Limited Edition van onze bekroonde XF, die we ter gelegenheid van ons 90-jarig jubileum uitbrengen. Deze speciale truck heeft een stijlvol exterieur, is beschikbaar in drie fraaie kleurstellingen en kenmerkt zich door een extreem luxueus interieur. Daarnaast is ons historische DAF-embleem aangebracht op de voorzijde van de truck, evenals op de deco-panelen en op de verlichte portieropstap. Er worden slechts 250 trucks in deze speciale uitvoering aangeboden, elk voorzien van hun eigen Limited Edition-nummer. Voor u een unieke kans om de trotse eigenaar te worden van een speciale 90th Anniversary Edition!

Ontdek de speciale uitvoering voor ons 90-jarig jubileum op [www.daf.com/XF90](http://www.daf.com/XF90)