

Specification sheet

LF 230

FA 4X2 Bakwagen, 19t Construction



ENGINES

- LF 230 PX-7 (167 kW / 227 hp)
- LF 260 PX-7 (189 kW / 257 hp)
- LF 290 PX-7 (212 kW / 287 hp)
- LF 310 PX-7 (227 kW / 308 hp)

GVM¹⁾

- 19000 kg
- Max. front 7500 kg
- Max. rear 11500 kg

GCM²⁾

- 19000 kg

003F5603ABAA - 202345C - 18-08-2023

DAF Trucks N.V., DAF Nederland, 040-2677777, www.daf.nl

CABINE-EXTERIEUR

Day Cab met stalen bumper, getint glas en elektrische ruitbediening. Hoofdspiegels en groothoekspiegels elektrisch verwarmd. Cabinebreedte 2130 mm.; Groen getint glas; Elektrisch verstelbare spiegels; Spiegelsteunen, opbouwbreedte 2,50-2,60 m; Frontzichtspegel.

Optional

- | | |
|---|---|
| 07343 Trottoirzichtrit
bijkrijdersportier | 09101 Groen getint glas,
verwarmd |
| 00915 Geen glas aan
zijkant/enkel glas achter | 09283 Spiegelsteunen,
opbouwbreedte 2,40-
2,50 m |

AËRODYNAMICA

Optional

- 09287** Fenders voorbereid

KLEUREN

; Koplamppaneel en bumper: Stone Grey; Chassiskleur grijs..

Optional

- 16153** Cabine- en chassiskleuren

CABINE-INTERIEUR

Stuur links (LHD); Mechanisch verstelbare stuurkolom; Chauffeursstoel: luchtgeveerd; Bijkrijdersstoel: vast velours; Opbergbak motortunnel.

Optional

- | | |
|--|--------------------------------------|
| 01847 Stuur rechts (RHD) | 16158 Stoeltypen |
| 09271 Stuurwiel, leer, kleur zwart | 02214 Zonder air-conditioning |
| 03516 Pneumatisch verstelbare
stuurkolom | 04246 Dakluik, handbediening |
| 00967 Veiligheidsgordels, rood | |

COMMUNICATIE EN RIJMANAGEMENT

FMS-connector, voorbereid; Tachograaf digitaal, Stoneridge 1C versie G2V2; Cruise-control.

Optional

- | | |
|--|---|
| 16155 Audioapparatuur, merken
en typen | 08023 Adaptive Cruise Control
met FCW en AEBS-3 |
|--|---|

VEILIGHEID EN BEVEILIGING

Geen Lane Departure Warning-systeem; Voertuigstabiliteitsregeling (VSC); Basis startblokkeringssysteem.

Optional

- | | |
|---|---|
| 08631 Airbag (chauffeur) en 2
gordelspanners | 06634 Blokkering, 5 minuten en
alarm (SCM BV03-B2) |
| 07414 Achteruitrijsignalering met
zelfregelend volume | 06635 Blokkering, 15 minuten en
alarm (SCM BV03-B3) |
| 01723 Zonder
achteruitrijsignalering | 16156 EC-ADR-pakketten |
| 06633 Blokkering, 5 minuten
(SCM BV03-B1) | |

WIELOPHANGING EN ASSEN

Vooras type 152N, 100 mm verticale offset. Paraboolveringconstructie, met schokdempers en stabilisator. Max. belasting 7,5 t.; Aangedreven achteras met enkele reductie, type SR1132, met asymmetrische paraboolvering, inclusief schokdempers. Max. belasting 11,5 ton..

WIELEN EN BANDEN

Vooras(sen): 315/80R22.5; Aangedreven achteras(sen): 315/80R22.5; Wielmoerafschermingringen zilvergrijs.

Optional

- 06764** Wielmoerafschermingring **16152** Bandenmerken en -typen en zwart
- 06766** Wielmoerafschermingring en chroom met DAF-logo

AANDRIJFLIJN

PX-7-motor, 6-cilinderdieselmotor, 6,7 liter. Vermogen 167 kW (227 pk) bij 1900 omw/min. Max. koppel 890 Nm bij 1000-1700 omw/min.; Uitlaatemissie Euro 6; Motorstop na stationair draaien, 5 minuten; Handgeschakelde versnellingsbak, 6 versnellingen; Overbrengingsverhouding versnellingsbak 6.75-0.78; Achterasverhouding 5,13.

Optional

- | | |
|--|--|
| 04393 Handgeschakelde
versnellingsbak, 9
versnellingen | 02313 Versnellingsbak prise-
directe |
| 07667 Autom. versnellingsbak
PowerLine, 8
versnellingen | |

REMSYSTEEM

Uitlaatrem.

CHASSIS

Wielbasis 3,75 m / achteroverbouw 1,12 m; Langsliggerhoogte 270 mm; EAS-unit rechts, verticale uitlaatmond; Kunststof brandstoftank 200 l; Tank voor AdBlue® 55 l, chassis rechts; Zonder onderrijbeveiliging vóór; Zonder antispatwatermatten.

Optional

- 07071** Reservewieldrager rechts **03323** Achterlicht met LED's

VOLGWAGENUITRUSTING

Sluitbalk.

OPBOUW EN VOORBEREIDINGEN VOOR HET OPBOUWEN

Geen opbouwmodule (BBM); Applicatieconnector in chassis; Standaard gatenpatroon voor opbouwbevestiging.

Optional

- | | |
|---|--|
| 09952 Opbouwermodule (BBM)
full | 09240 Applicatieconnector
vuilniswagen |
| 02597 Applicatieconnector voor
laadklepbediening | 01503 Markeerverlichting zijkant |
| 02950 Applicatieconnector voor
hydraulisch platform | |

PTO

Optional

- 16148** PTO-typen en posities

24V-ACCESSOIRESVOEDING

Dynamo 80 A, accu's 2x 125 Ah..

Optional

- | | |
|---------------------------|------------------------------|
| 01897 Dynamo 100 A | 08797 Accu's 2x175 Ah |
|---------------------------|------------------------------|

TOTAAL VOERTUIGGEWICHT EN TREINGEWICHT

Chassisgewicht-gerelat. technisch GVM max 19000 kg; Aandrijflijn-gerelat. technisch GCM gelijk aan GVM.

Optional

00064 Aandrijflijn-gerelateerd
max. GCM 22500 kg

TOEPASSINGSCONDITIONES

Vochtafscheider, onverwarmd; Luchtinlaat hoog, achter cabine.

Optional

02270 Koud klimaat

09960 Luchtinlaat op het
cabinedak

04767 Vochtafscheider,
verwarmd

04987 Vliegenscherm radiator

AFLEVERING VOERTUIG

Standaard gereedschapsset.



Go to [DAF.com](https://www.daf.com) to configure your own perfect DAF.

LF 230

FA 4X2 Bakwagen, 19t Construction

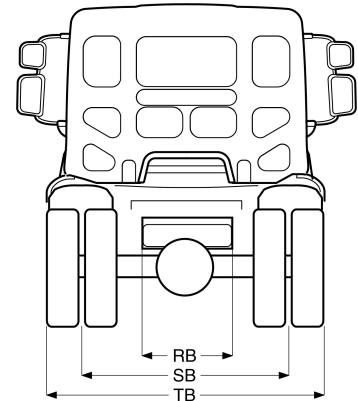
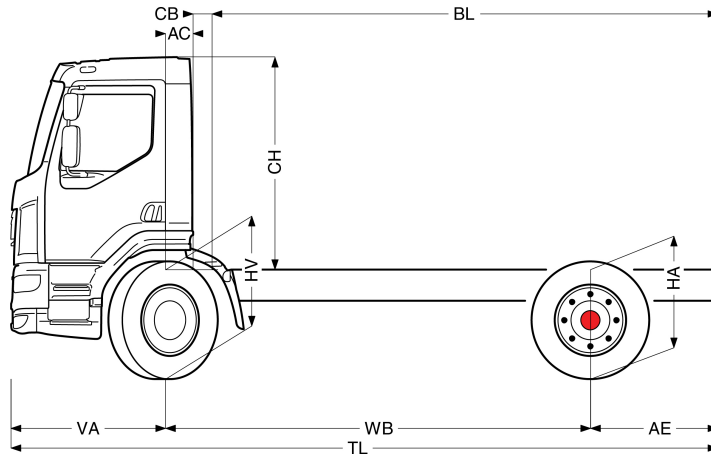

	Wheelbase - AE ⁵⁾		Unladen weight ¹⁾			Gross Carrying Capacity			Variable dimensions									
	WB	AE ⁵⁾	Front	Rear	Total	Front	Rear	Total	AC	CB ⁶⁾	CH ⁷⁾	BL ⁸⁾	BL	TL	HA ⁹⁾	HA ¹⁰⁾	TK ¹¹⁾	TW ¹²⁾
DAY CAB	3,45	1,12	3428	1631	5059	4072	9869	13941	0,24	0,47	1,88	3,47	3,47	5,95	1,08	0,95	12,96	13,97
	3,75	1,12	3491	1718	5209	4009	9782	13791	0,24	0,24	1,88	4,36	4,36	6,25	1,08	0,97	13,78	14,81
	4,15	1,12	3511	1721	5232	3989	9779	13768	0,24	0,24	1,88	4,94	4,94	6,65	1,08	0,97	14,87	15,92
	4,45	1,12	3533	1735	5267	3967	9765	13733	0,24	0,24	1,88	5,37	5,37	6,95	1,08	0,98	15,69	16,75
	4,75	1,12	3544	1740	5285	3956	9760	13715	0,24	0,24	1,88	5,81	5,81	7,25	1,08	0,98	16,51	17,58

OTHER DIMENSIONS VA: 1,38 HV¹³⁾: 1,00 HV¹⁴⁾: 0,90 RB: 0,79 SB: 1,83 TB¹⁵⁾: 2,47

1) GVM in overeenstemming met registratie documenten.

2) GCM in overeenstemming met registratie documenten.

3) Asbelasting bij standaardbandmaat.

4) Chassis en cabine gewicht met: standaard specificatie, 180 liter brandstof, 54 liter AdBlue® en chauffeur van 80 kg, tolerantie ± 3%. Het wijzigen van de specificatie kan grote gevolgen hebben voor het voertuiggewicht.

5) Andere AE-maten zijn voor de meeste WB beschikbaar. Pas de overhang aan de achterkant op de berekende opbouw lengte aan.

6) Getoonde CB maat is gebaseerd op standaard luchtinlaat en/of uitlaat.

7) Cabine hoogte tot bovenzijde gesloten dakluik.

8) Baklengte gebaseerd op gelijkmatig verdeelde belasting en standaard uitvoering.

9) Hoogte, in onbeladen toestand, ter plaatse van hart aangedreven as.

10) Hoogte, in beladen toestand, ter plaatse van hart aangedreven as.

11) TK = draaicirkel over de buitenzijde van de wielen

12) TW = draaicirkel over de bumper

13) Hoogte, in onbeladen toestand, ter plaatse van hart vooras(sen).

14) Hoogte, in beladen toestand, ter plaatse van hart vooras(sen).

15) TB is de totale breedte aan de achterzijde. (Bij het midden van de vooras 255).

Depending on the vehicle configuration a specific option may not be possible. The availability and specification of this vehicle may differ per country. For further information please contact the DAF organisation. Pictures and technical illustrations are not binding in detail and can differ from the standard specification. Subject to modification without prior notice.